



Fig. 1

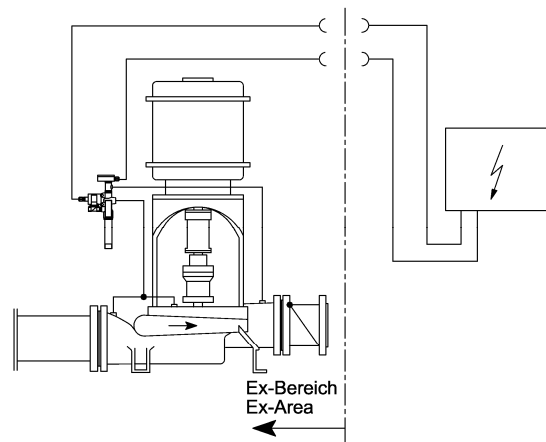
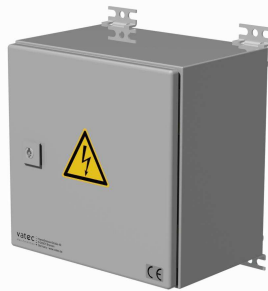

Fig. 2

**Verwendung:**

Druckgesteuerter Ansaugautomat zur Evakuierung von Kreiselpumpen in explosionsgefährdeten Bereichen, z.B. auf Seeschiffen. Nachevakuierung nach Abriss der Förderung während des Pumpenbetriebes.

**Funktion:**

Bei Einschaltung der Kreiselpumpe schaltet zunächst nur der Ansaugautomat ein. Nach Ablauf des Zeitrelais in der Pumpensteuerung schaltet die Kreiselpumpe zu. Der Ansaugautomat schaltet über den Druckschalter ab, sobald die Kreiselpumpe den Förderdruck aufgebaut hat. Sinkt der Förderdruck durch Gasanfall während des Pumpenbetriebes wieder ab, schaltet der Ansaugautomat zur Nachevakuierung ein.

Wird ein längerer Trockenlauf der Pumpe zugelassen, so kann auf das Zeitrelais in der Pumpensteuerung verzichtet werden.

**Ausführung:**

Druckgesteuerter Ansaugautomat mit Druckluftejektor als Vakuumzeuger. Durch das Polyäthylen-Düsensystem ist das Gerät weitgehend unempfindlich gegen aggressive Flüssigkeiten wie z.B. Seewasser.

**Komponenten:**

- Druckluftejektor mit integriertem Absperrventil
- Druckluft-Magnetventil
- Druckschalter
- Klemmenkasten
- Steuergerät mit EExi Trennschaltverstärkern

**Steuerung:**

Der Ansaugautomat wird mit separatem Steuergerät zum Einbau außerhalb des Ex-Bereiches geliefert.

**Installation:**

**Anschlüsse:**

Gehäuse-Entlüftung	A	G3/4"	Casing air vent
Abluft	B	R11/4"	Exhaust
Druckschalter	C	G3/8"	Pressure switch
Kabel	E1/E2	6 – 13 mm	Cable
Druckluft	P	G1/2"(35-55) / G1"(65)	Compressed-air

**Application:**

Pressure controlled priming unit for evacuation of centrifugal pumps used in hazardous explosive area, e.g. on board ships. Re-evacuation after break of pump delivery during pump operation.

**Function:**

When the centrifugal pump is turned on, only the automatic aspirator will be activated. After the time-limit relay sequence, inside the pumping control system, has been completed, the centrifugal pump is also activated. As soon as the centrifugal pump has built up the necessary discharge pressure, the aspirator is switched off via the pressure switch. Should the discharge pressure fall again during pump operation through gas accumulation, the automatic aspirator starts up once more for re-evacuation?

If a longer period of dry running is permissible, then the time-limit relay sequence in the pumping control system does not have to be carried out.

**Design:**

Pressure controlled automatic aspirator with a compressed-air ejector acting as a vacuum generator. Due to the polyethylene nozzle system, the unit is resistant, to a large degree, against aggressive fluids (e.g. sea water).

**Components:**

- Compressed-air ejector with integrated shut off valve
- Compressed-air solenoid valve
- Pressure switch
- Terminal box
- Control unit with EExi switching repeater

**Control:**

The Automatic Aspirator is equipped with a separate control gear for installation outside Ex-area.

**Installation:**

**Connections:**

Der Ansaugautomat wird als betriebsfertige Montageeinheit geliefert und oberhalb des höchsten zu entlüftenden Punktes (z.B. dem Pumpengehäuse) angeordnet. Dieser Entlüftungspunkt wird über eine steigend zu verlegende Entlüftungsleitung mit dem Anschluss A verbunden. Der Abluftstutzen B darf nicht abgesperrt werden. Über ein manuelles oder gesteuertes Ventil ist Druckluft an dem Anschluss P anzuschließen. Die maximale Aufstellungshöhe beträgt über dem niedrigsten saugseitigen Flüssigkeitsniveau 6,5 m abzgl. der dynamischen Verluste des Saugsystems.

The automatic aspirator is delivered as a ready-to-install unit and is to be fitted above the highest point to be evacuated (e.g. the pump casing). The highest point to be evacuated will be connected to connection A by means of an ascending air vent pipe. Exhaust nozzle B must not be shut-off. Pressure air is to be connected to connection P over manual or controlled shut-off valve.

The maximum installation height, above the lowest suction side fluid level, is 6.5 m, deducting the dynamics losses of the suction system.

**Technische Daten:**

**Technical data:**

Betriebsspannung	230 V 50/60 Hz				Operating voltage	
Schutzart Ansaugautomat	IP65				Protection Automatic Aspirator	
Schutzart Steuergerät	IP54				Protection control unit	
Einsatzbereich	Zone 1 / Zone 2				Field of application	
Leistungsaufnahme	16 VA				Power input	
Nennndruck	PN10				Nominal pressure	
<b>Düsengröße:</b>		<b>35</b>	<b>45</b>	<b>55</b>	<b>65</b>	<b>Size of nozzle:</b>
Saugvolumenstrom	NI / min	300	500	700	1000	Suction capacity
Luftverbrauch (bei 6 bar)	l / min	70	120	190	240	Air consumption (at 6 bar)
Druckluft erforderlich	bar	5-7	5-7	5-7	5-7	Compressed air required
<b>Druckstufe:</b>		<b>U</b>	<b>V</b>	<b>W</b>		<b>Pressure range</b>
Förderdruck Pumpe	bar	1-2	> 2-4	> 4-10		Discharge pressure pump
Einschaltpunkt Druckschalter	bar	0,3	0,6	1,1		Shut-on-point pressure switch
Ausschaltpunkt Druckschalter	bar	0,5	1,1	1,6		Shut-off-point pressure switch

Die Druckstufe ist so zu wählen, dass der Ausschaltpunkt unter der niedrigsten Förderhöhe der Pumpe liegt. Eine nachträgliche Umrüstung auf eine andere Druckstufe erfolgt durch Auswechseln des Druckschalter-Einsatzes.

The pressure range is to be chosen by its shut-off point, which must be under the lowest working pressure of the pump. A later change over to another pressure range takes place by changing the pressure switch module.

**Werkstoffe:**

Ejektorgehäuse G-CuSn10  
 Düsen Polyäthylen  
 Innenteile Edelstahl  
 Dichtungen NBR

**Materials:**

Ejector casing Bronze (G-CuSn10)  
 Nozzles Polyethylene  
 Inner parts Stainless steel  
 Sealings NBR

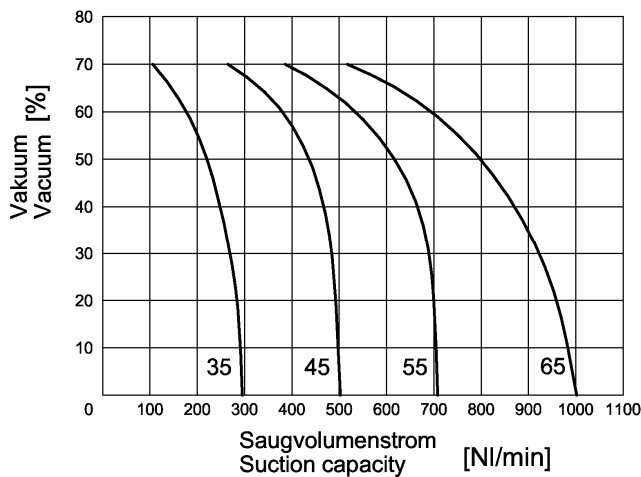

Fig. 3

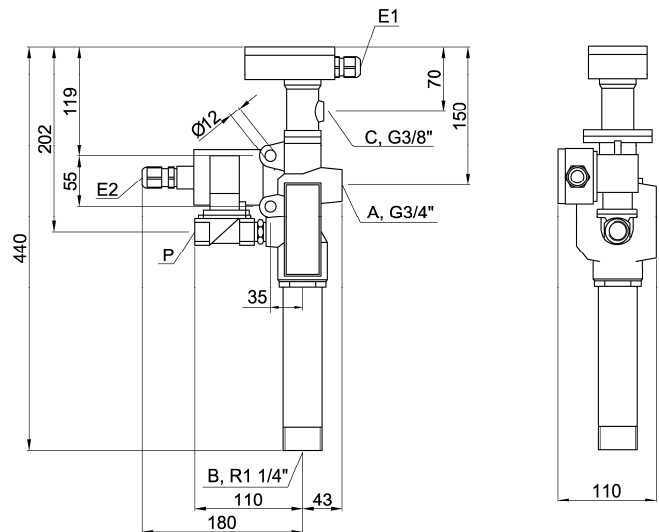

Fig. 4

Sonderausführungen auf Anfrage / Änderungen vorbehalten

Special design upon request / Subject to change